



Каталог Амадех Лазиз



Нуделит

Noodelite





Vegetable Noodelite
Noodelite Овощная лапша
E103



Beef Noodelite
Noodelite Говяжья лапша
E104



Chicken Noodelite
Noodelite Куриная лапша
E105

Пищевая ценность

Вкус (на 100г)	Белки	Жиры	Углеводы	Энергетическая ценность
куриная	9/43	21/42	58/07	489/01
мясная	9/49	21/42	57/42	486/80
с зеленью	9/54	21/44	57/58	487/70

Комплектация

Картонная коробка = 40 штук

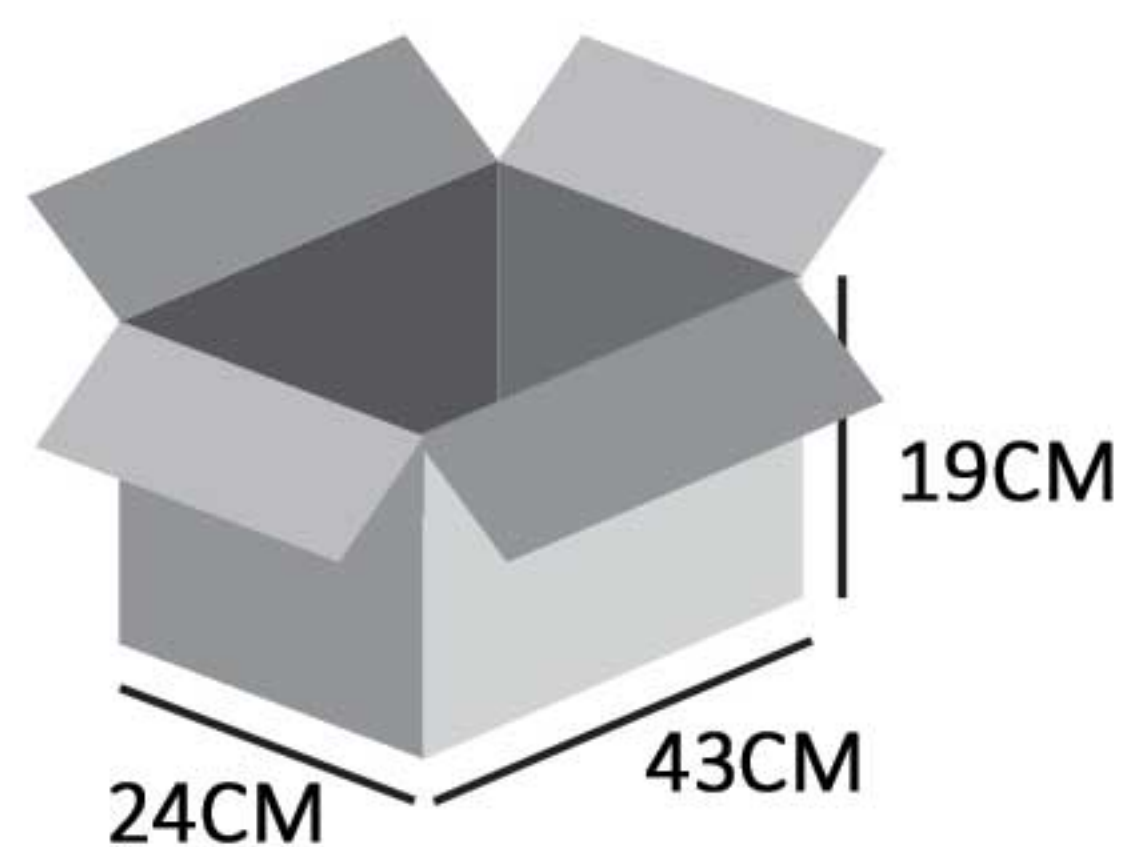

Залейте noodelite 400 мл кипятка (2 стакана). Добавьте специи и оставьте готовиться на 3 минуты. Ваш вкуснейший noodelite готов.

How to prepare:
Place Noodelite into 400 ml (2 glasses) of boiling water
Add contents of seasoning and let it cook for 3 mins
Your delicious Noodelite is ready to serve



Пакетик	1
Упаковка	--
Картонная коробка	40



Элит Бульон

Elite Bouillon



Bouillon

Бульоны



Beef Bouillon
Говяжий бульон
E113



Chicken Bouillon
Куриный бульон
E114



Vegetables Bouillon
Овощной бульон
E117

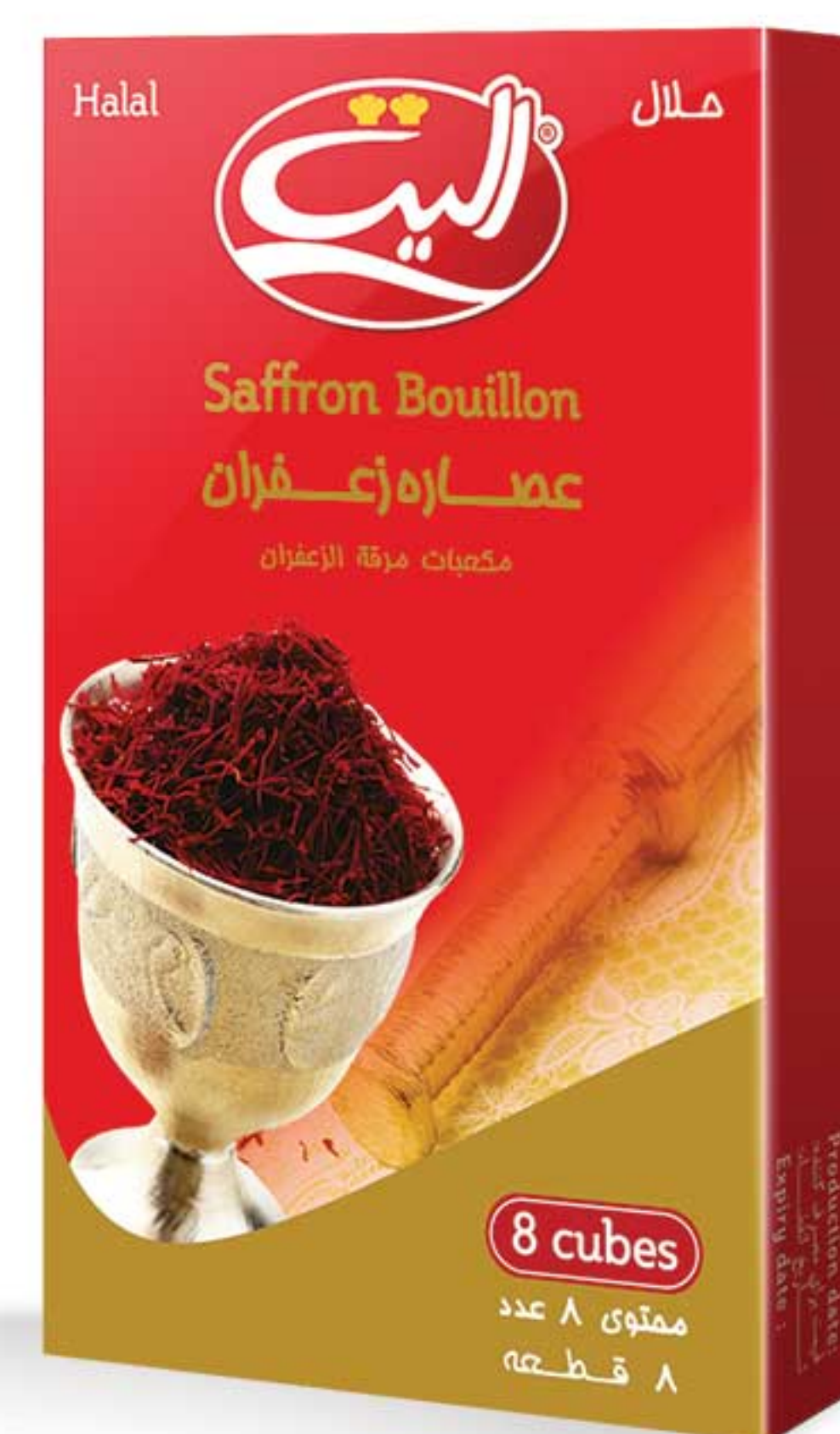

Saffron Bouillon
Бульон с шафраном
E124

Пищевая ценность

Вкус (на 100г)	Белки	Жиры	Углеводы	Энергетическая ценность
Куриный бульон	6/80	6/80	23/50	178/50
Говяжий бульон	5/04	7	31/20	207/96
Овощной бульон	4/94	8/46	29/66	214/54
Бульон с шафраном	0/80	7/42	47/66	260/62

Комплектация



Коробка	—	8	8	12
Шоубокс	48	240	48	288
Картонная коробка	1152	1920	1152	1728

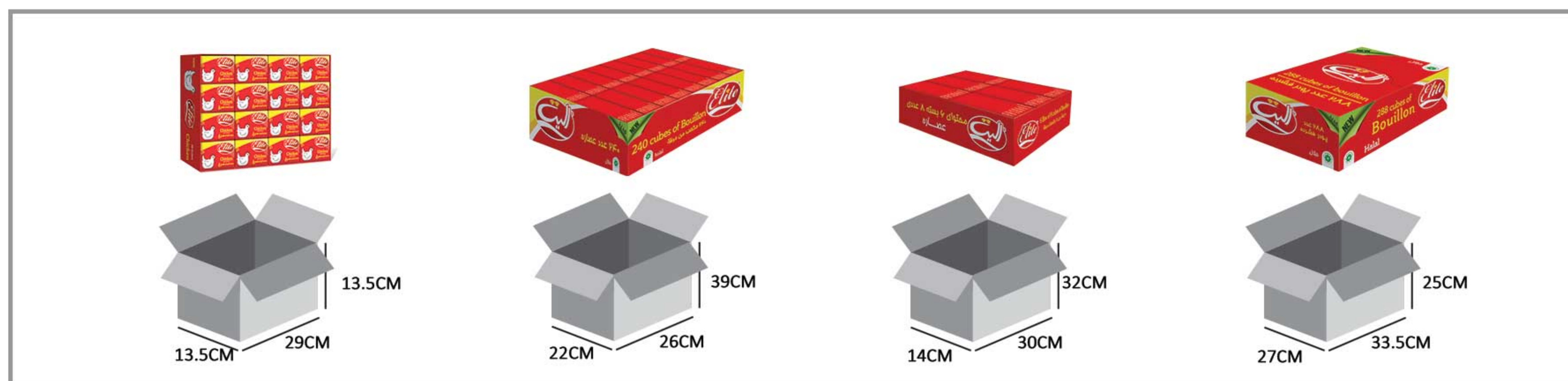

Элит Суп

Elite Soup





Mushroom Cream Soup
Грибной крем-суп
E126



Vegetables Cream Soup
Овощной крем-суп
E127



Barley Cream Soup
Ячменный крем-суп
E129



Onion Soup (french)
Луковый суп
E130



Barley & tomato Soup
Ячменный суп с помидорами
E132



Chicken & Vermicelli Soup
Куриный суп с вермишелью
E133

Пищевая ценность

Вкус (на 100г)	Белки	Жиры	Углеводы	Энергетическая ценность
Ячменный крем-суп	7/13	5	52/82	284/8
Грибной крем-суп	7/68	9/59	66/62	383/51
Куриный суп с вермишелью	9/9	6/14	71/32	380
Овощной суп	7/17	10/54	62/79	374/7
Ячменный супс помидорами	6	11	46/31	308/24
Луковый суп	5/90	6/40	64/20	338

Комплектация

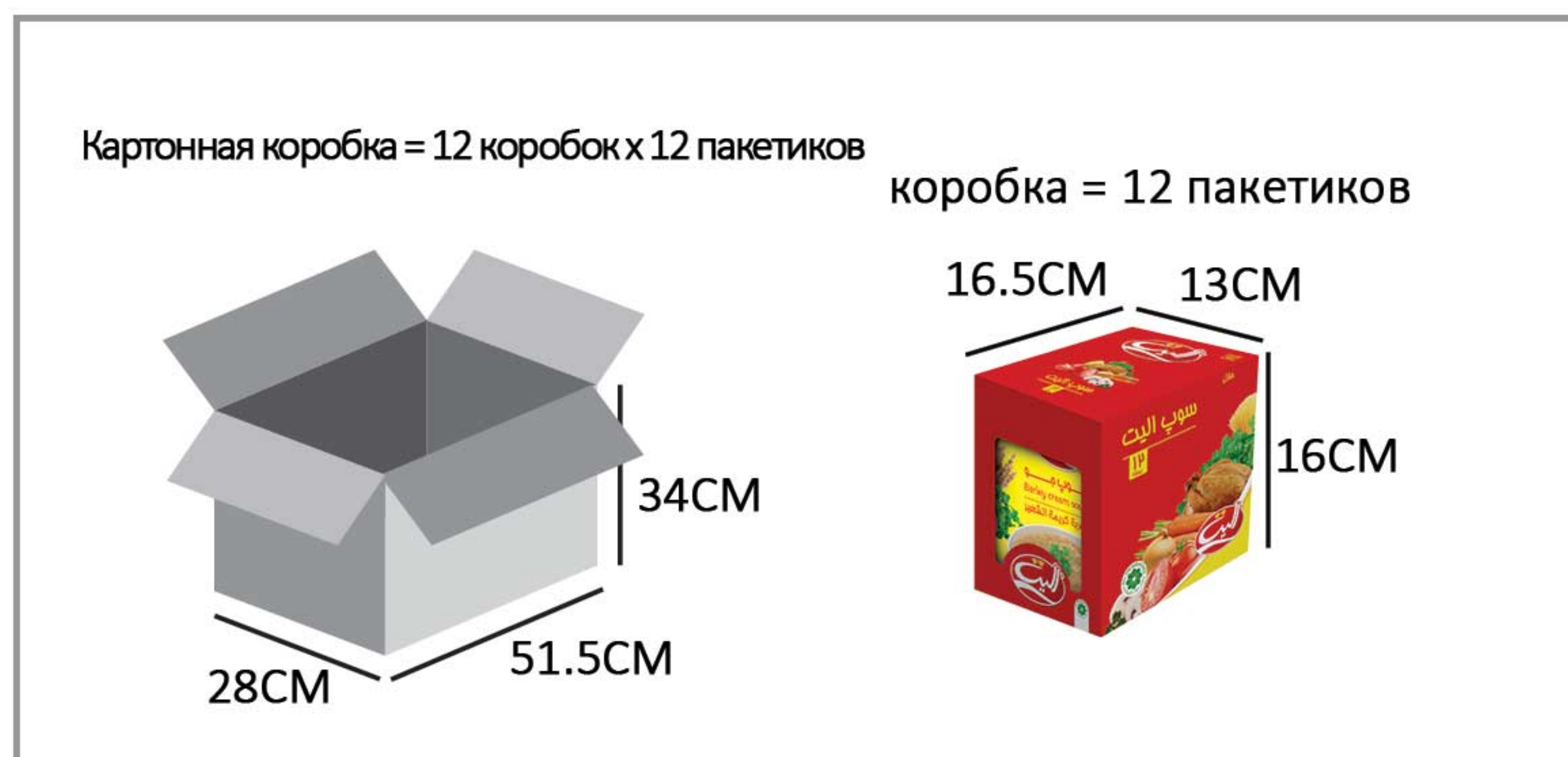

Разведите содержимое пакетика 4 стаканами холодной воды (1000 Мл) Поставьте на огонь и доведите до кипения. Варите на медленном огне 10-15 минут периодически помешивая.



How to prepare:
Mix contents into 4 glasses(1000 cc) of cold water.
Leave it on the flame and bring it to boil.
Simmer for 10-15 min stirring occasionally



طريقة التحضير:
اخلط محتويات الكيس مع ٤ كاس (١٠٠٠ سي سي) من الماء البارد
ثم اخلطه جيدا حتى غلية.
و ثم غلية بمدة ١٠-١٥ دقيقة على نارهادئة و تحريكه حتى ينطبخ

	X1
Пакетик	--
Шоубокс	12
Картонная коробка	144



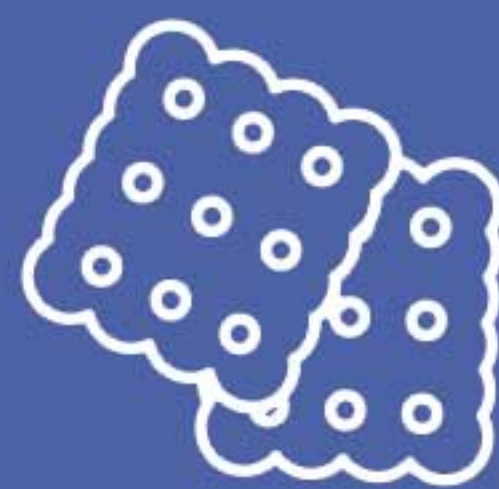
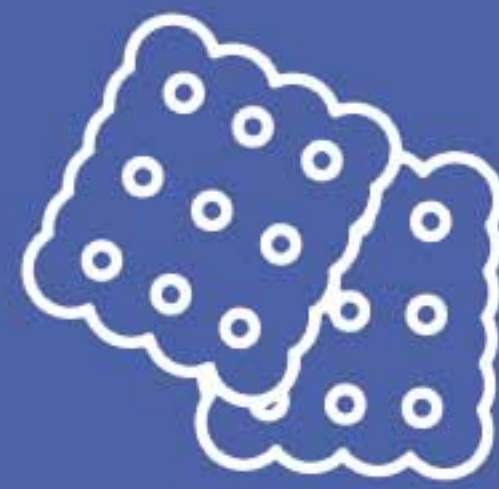

**Хлопья \ Мюсли \ Фисташки
Семечки**

**Flakes \ Muesli \ pistachios
Seeds**

Копа Хлопья

Copa Flakes





Spesial C Corn Flakes
 Особые кукурузные хлопья C
 C101



Morning C Corn Flakes
 Утренние Кукурузные Хлопья C
 C102



Choco Balls Copa Flakes
 Сора хлопья шоколадные шарики
 C103



Honey Balls Copa Flakes
 Сора хлопья медовые шарики
 C104



Pillow Corn Copa Flakes
 Сора хлопья кукурузные подушечки
 C105



Choco Loops Copa Flakes
 Сора хлопья шоколадные кольца
 C106

Пищевая ценность

Вкус (на 100г)	Натрий (мг)	Жиры	Углеводы	Энергетическая ценность (30г)
Сора хлопья кукурузные подушечки	120	4/8	23	142
Особые кукурузные хлопья С	124	0/27	25	112
Утренние Кукурузные Хлопья С	64	0/3	23	103
Кукурузные хлопья Сора шоколадные	90	0/45	27	117
Сора хлопья медовые шарики	90	0/45	25	113
Сора хлопья шоколадные шарики	95	1/5	25	113
Сора хлопья шоколадные кольца	88	0/57	25	113

Комплектация

Картонная коробка = 12 коробок

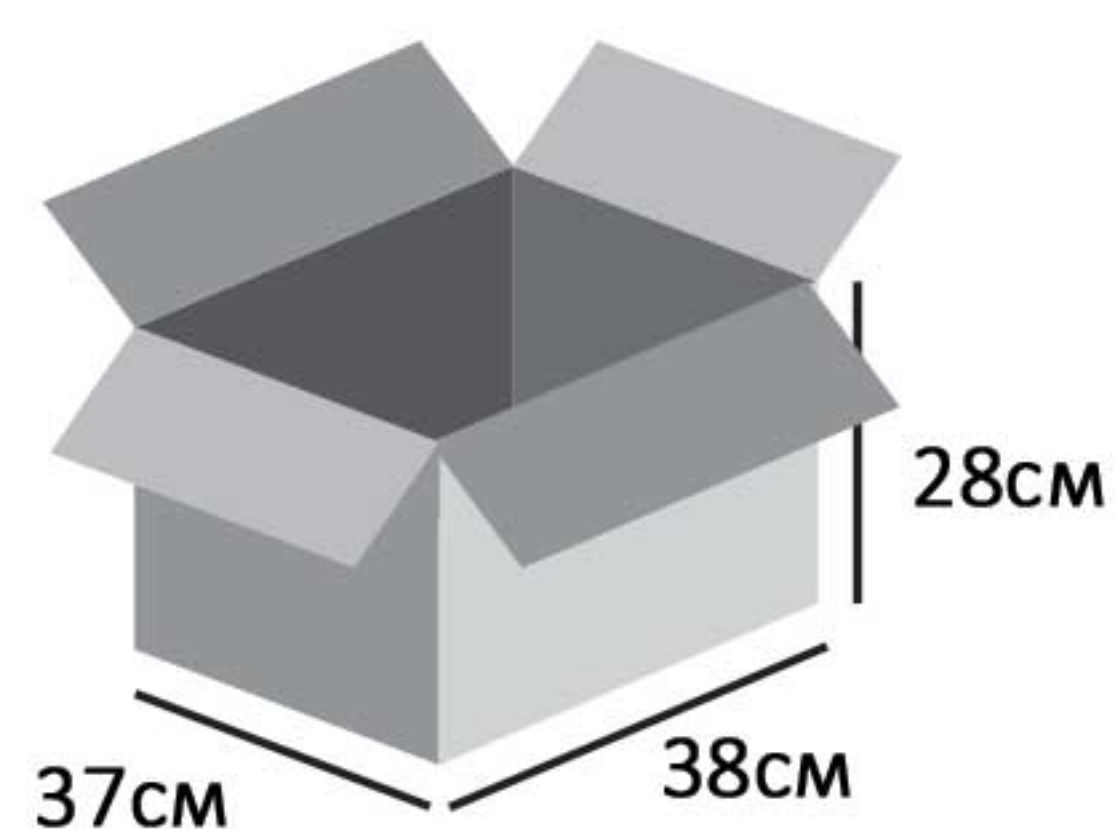

Тут свит злаковые
батончики гранола

Toute Sweet Granola Bar



Granola Bar

Батончики гранола



Peanut Granola Bar

Злаковый батончик с арахисом-гранола

T108



Chia Seeds Granola Bar

Злаковый батончик с семенами чиа - гранола

T109



Coconut Granola Bar

Злаковый батончик с кокосом-гранола

T110



Raisin and Seeds Granola Bar

Злаковый батончик с изюмом и семечками-гранола

T111



Cranberry Granola Bar

Злаковый батончик с клюквой-гранола

T112

Пищевая ценность

Вкус (на 100г)	Белки	Клетчатка	Жиры	Углеводы	Энергетическая ценность
Злаковый батончик с семенами чиа - гранола	9/9	6/1	9/13	65/29	373/8
Злаковый батончик с арахисом-гранола	12/3	2/3	17/5	62/2	438
Злаковый батончик с изюмом и семечками-гранола	10	5/6	4/93	67/75	350/44
Злаковый батончик с кокосом-гранола	9/4	5/5	17/5	60/7	420/4
Злаковый батончик с клюквой-гранола	8/6	2/9	7/21	75/5	394

Комплектация

Картонная коробка - 12 упаковок x 12 штук

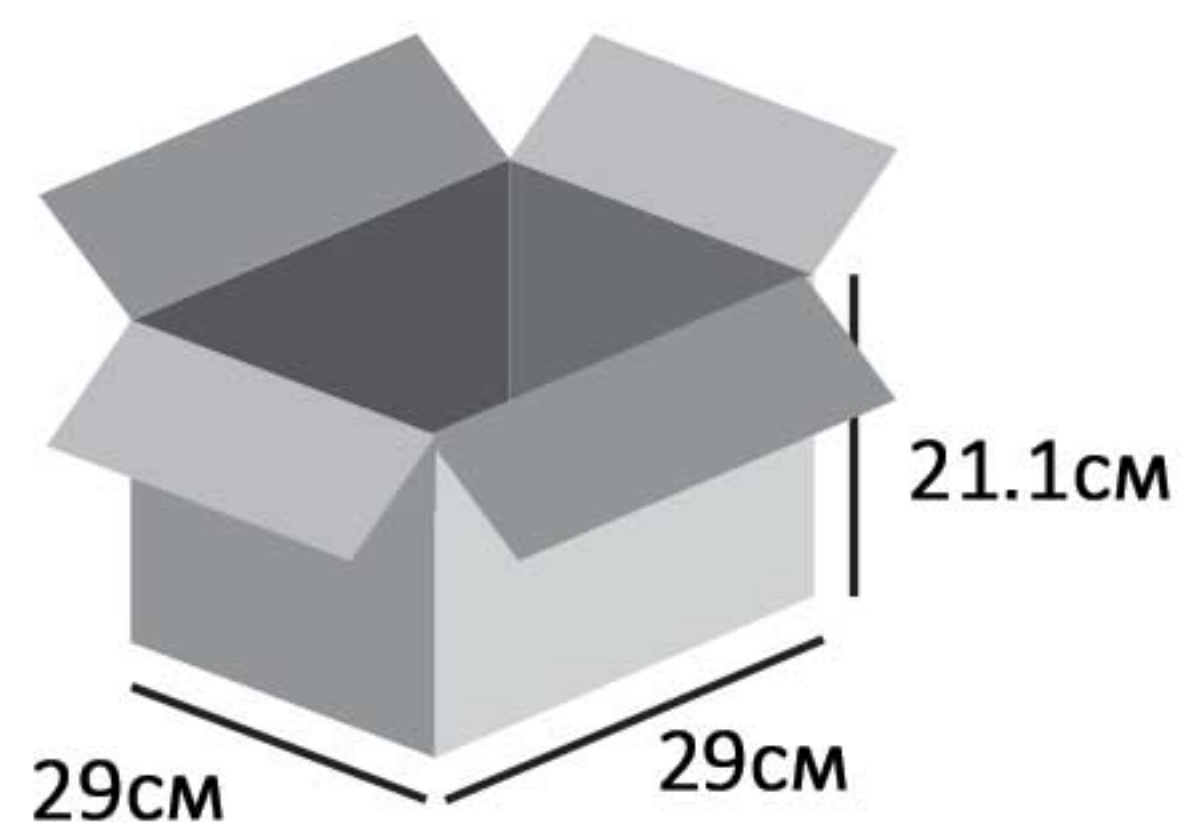

Тут свит натуральные мюсли

Toute Sweet Natural Muesli



Natural Muesli

натуральные мюсли



Coconut & Dark Chocolate Natural Muesli
Натуральные мюсли с кокосом и тёмным шоколадом

T 113



Cranberry Natural Muesli
Натуральные мюсли с клюквой

T 114



Apricot & Raisin Natural Muesli
Натуральные мюсли с абрикосом и изюмом

T 115



Apple & Cinnamon Natural Muesli
Натуральные мюсли с яблоком и корицей

T 116



Protein Peanut Butter Natural Muesli
Натуральные мюсли с протеиновой арахисовой пастой

T 117

Пищевая ценность

Вкус (на 100г)	Белки	Клетчатка	Жиры	Углеводы	Энергетическая ценность
Натуральные мюсли с яблоком и корицей	9/8	7/24	7/4	73/28	391/5
Натуральные мюсли с протеиновой арахисовой пастой	20/7	6	11	59	406/8
Натуральные мюсли с кокосом и тёмным шоколадом	11/1	8/6	16/8	65	438/8
Натуральные мюсли с клюквой	8/6	6/6	4/6	77	379/4
Натуральные мюсли с абрикосом и изюмом	7/5	6/84	4/66	76/38	372/8

Комплектация

Картонная коробка = 12 пачек

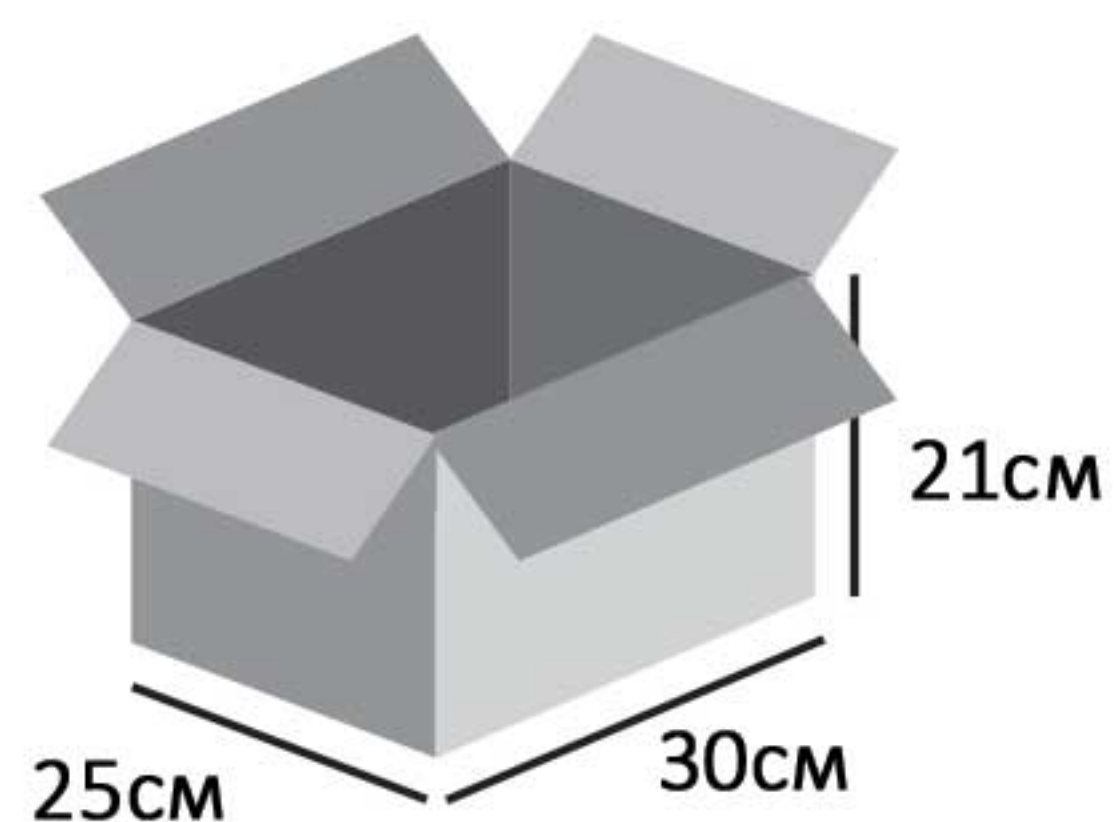



Вафли \ Шоколадная паста

Wafers \ Chocolate spread



Копа шоколадные вафли

Copa Chocolate Wafer



Copa Chocolate Wafer

Копя шоколадные вафли



Dark Chocolate wafer
Вафли в тёмном шоколаде
C201



Milk Chocolate wafer
Вафли в молочном шоколаде
C202



Hazelnut Chocolate wafer
Шоколадные вафли с лесным орехом
C204

Пищевая ценность

Вкус (на 40г)	Белки	Жиры	Углеводы	Энергетическая ценность
Вафли в тёмном шоколаде	2	9/6	17/6	165
Вафли в молочном шоколаде	2	10/6	24	193/6
Шоколадные вафли с лесным орехом	2	10/6	24	193/6

Комплектация

1 Картонная коробка = 8 коробок 30 штук

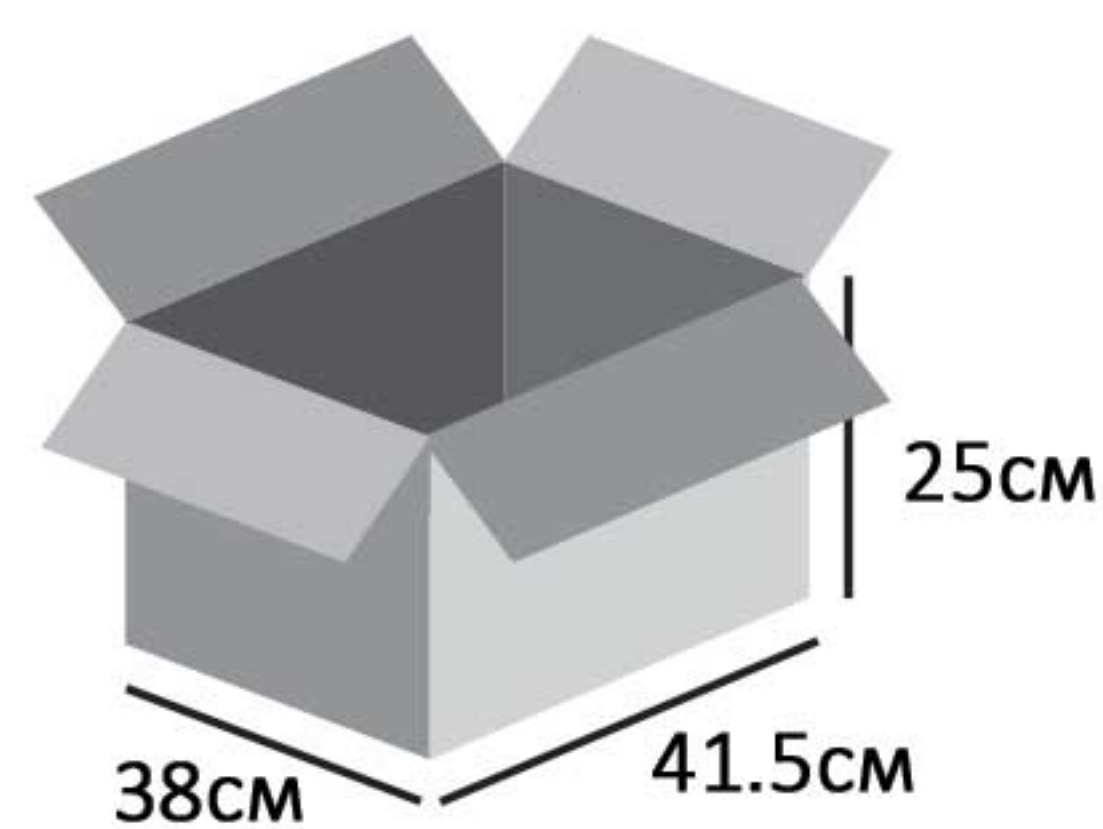

30 штук в коробке

X1

Коробка 30

Картонная коробка 240



Копа Канти карамельные вафли

Copa Kanti Caramel Wafer



Copa Kanti Caramel Wafer Copa Kanti карамельные вафли



Caramel Chocolate wafer
Карамельные вафли в шоколаде
C206



Dark Caramel Chocolate wafer
Карамельные вафли в тёмном шоколаде
C207



Mint Caramel Chocolate wafer
Карамельные вафли в шоколаде с мятой
C208

Сopa Kanti Caramel Wafer Копа Канти карамельные вафли

Пищевая ценность

Вкус (на 100г)	Белки	Жиры	Углеводы	Энергетическая ценность
Карамельные вафли в шоколаде	4/8	22/5	64	464
Карамельные вафли в тёмном шоколаде	4/8	22/5	64	464
Карамельные вафли в шоколаде с мятой	4/8	22/5	64	464

Комплектация



Картонная коробка = 8 коробок по 48 штук



Картонная коробка = 8 коробок по 30 штук

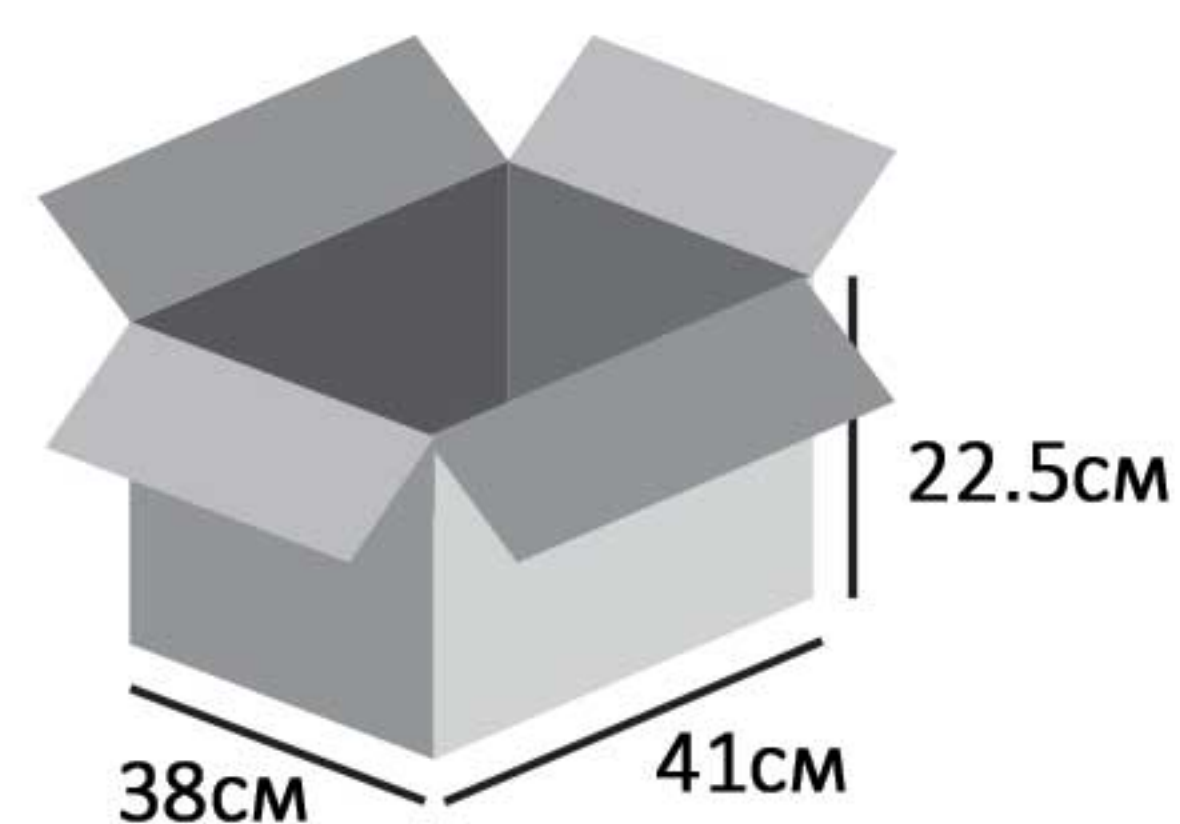
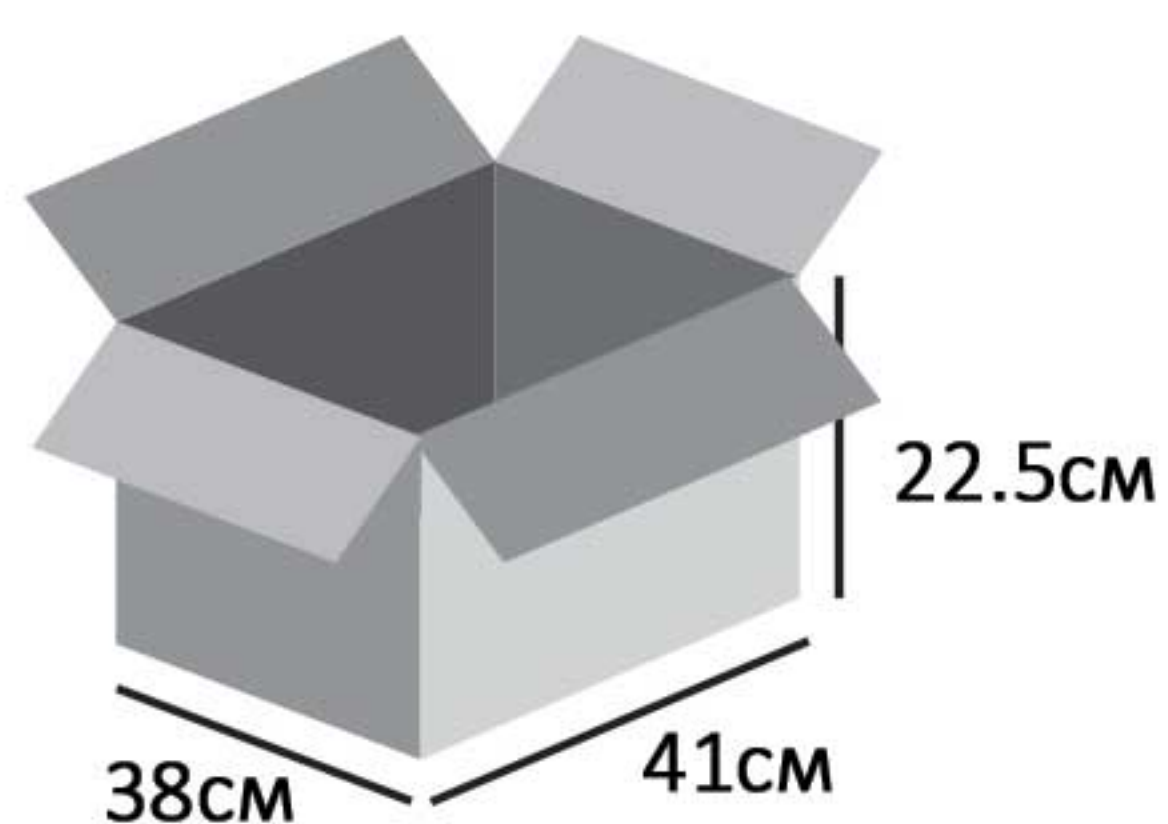

	mini	X1
Коробка	48	30
Картонная коробка	384	240



Копа Томби карамельные вафли

Copa Tombi Caramel Wafer



Copa Tombi Caramel Wafer

Копа Томби карамельные вафли



Vanilla Cream & Caramel Wafer

Вафли с карамелью и ванильным кремом

C215



Orange Cream & Caramel Wafer

Вафли с карамелью и апельсиновым кремом

C214

Пищевая ценность

Вкус (на 100г)	Белки	Жиры	Углеводы	Энергетическая ценность
Вафли с карамелью и ванильным кремом	5/3	19/1	64/6	446
Вафли с карамелью и апельсиновым кремом	5/3	19/1	64/6	446

Комплектация

Картонная коробка = 8 коробок 30 штук

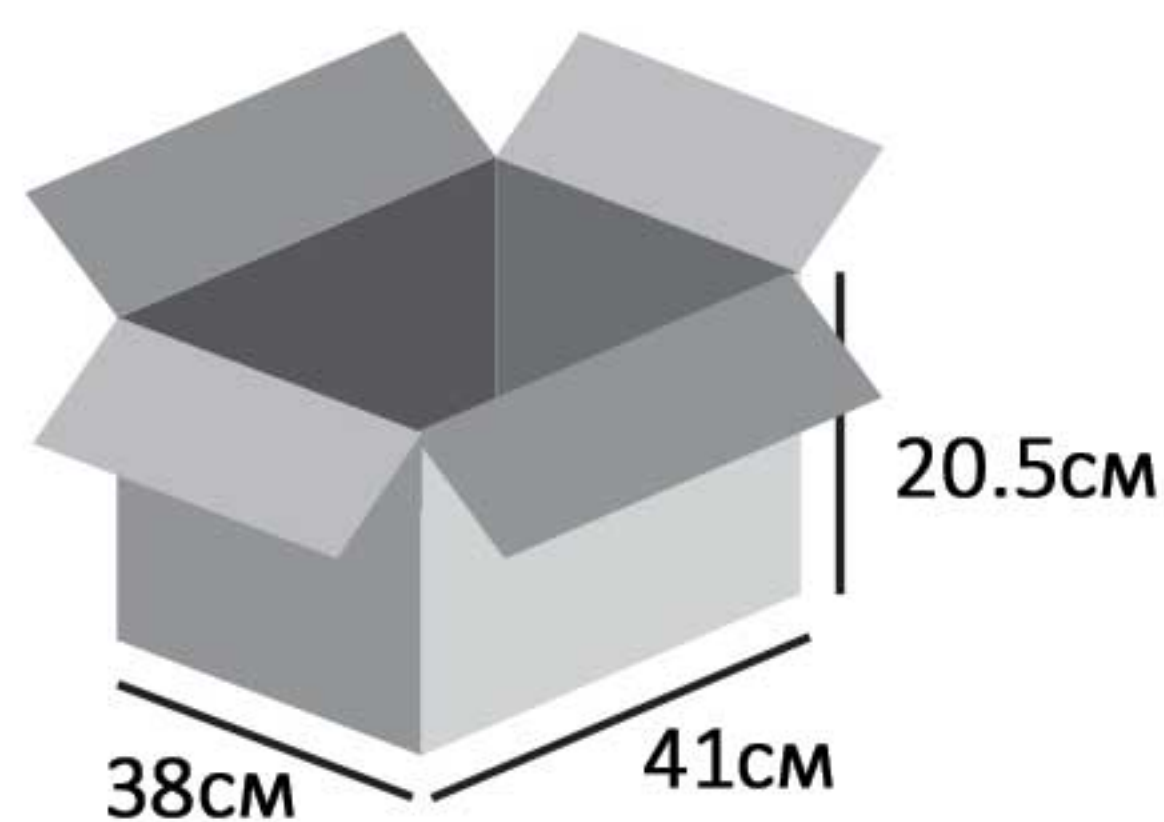

30 штук в коробке



Копа Селект вафли

Copa Select Wafer



Copa Select Wafer

Копа Селект вафли



Wafer with Hazelnut Cream
Вафли с ореховым кремом из фундука
C222

Пищевая ценность

Вкус (на 100г)	Белки	Жиры	Углеводы	Энергетическая ценность
Вафли с ореховым кремом из фундука	10/4	23.8	63	507

Комплектация

Картонная коробка = 6 коробок 24 штуки

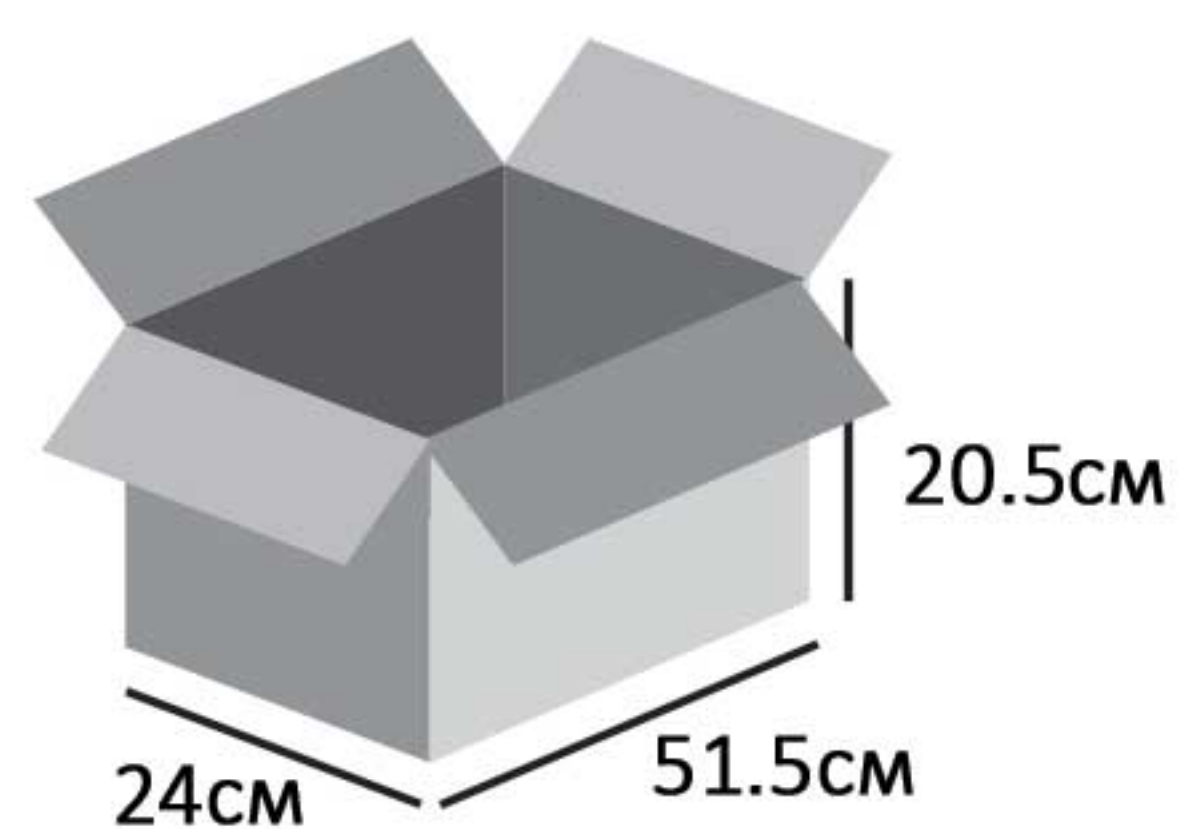

24 штуки в коробке





Печенье



Biscuits

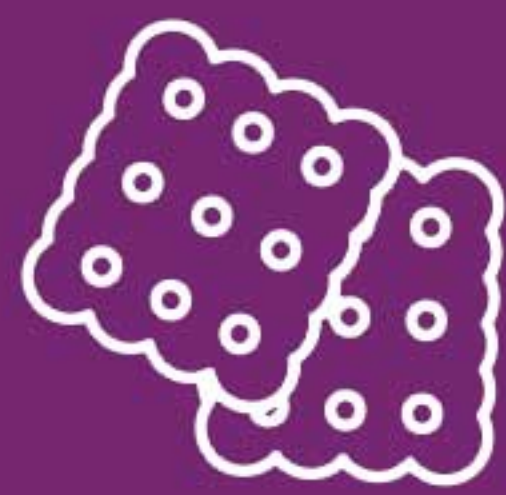

Копя печенье дижестив с кремом

Copa Cream Digestive Biscuit



Copa Cream Digestive Biscuit كوپا печенье дижестив с кремом



Banana cream Digestive Biscuit

Печенье дижестив с банановым кремом

C304



Cocoa cream Digestive Biscuit

Печенье дижестив с шоколадным кремом

C308

Сора Cream Digestive Biscuit Копа печенье дижестив с кремом

Пищевая ценность

Вкус (на 100г)	Белки	Жиры	Углеводы	Энергетическая ценность
Печенье дижестив с шоколадным кремом	5/8	20	64	445
Печенье дижестив с банановым кремом	5/8	20	64	445



Коробка	24
Картонная коробка	144

Комплектация

Картонная коробка = 6 коробок по 24 штуки

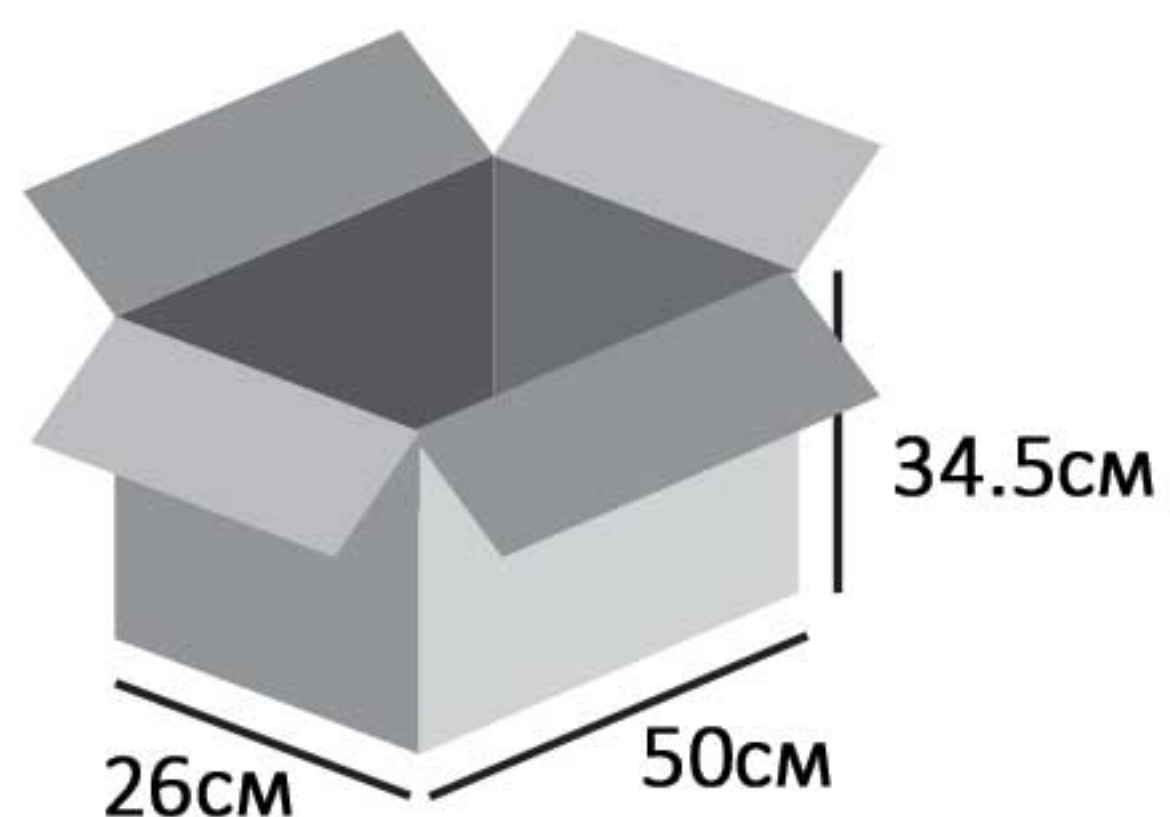

كوپا مۇلتىزىلاكوۋە پەچەنە

Copa Multi Cereals Biscuits

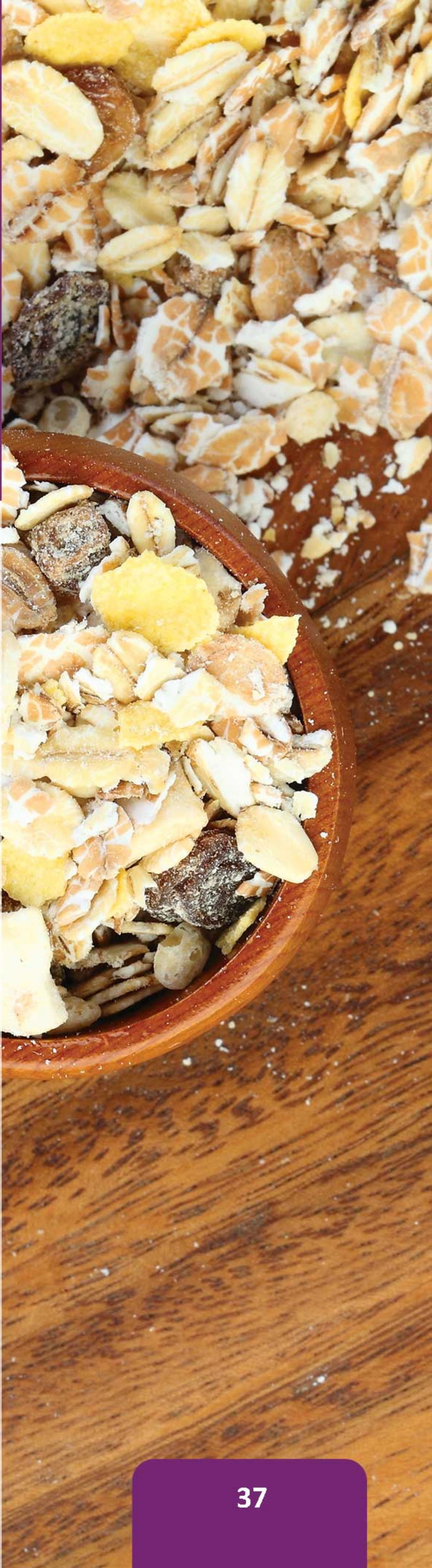

Copa Multi Cereals Biscuits

Копа мультизлаковое печенье



Oat-Barley Multi Cereals Biscuits
Мультизлаковое овсяно-ячменное
печенье
C313

Пищевая ценность

Вкус (на 100г)	Белки	Жиры	Углеводы	Энергетическая ценность
Мультизлаковое овсяно-ячменное печенье 7/77		18	63/52	427

Комплектация

Картонная коробка = 24 штуки

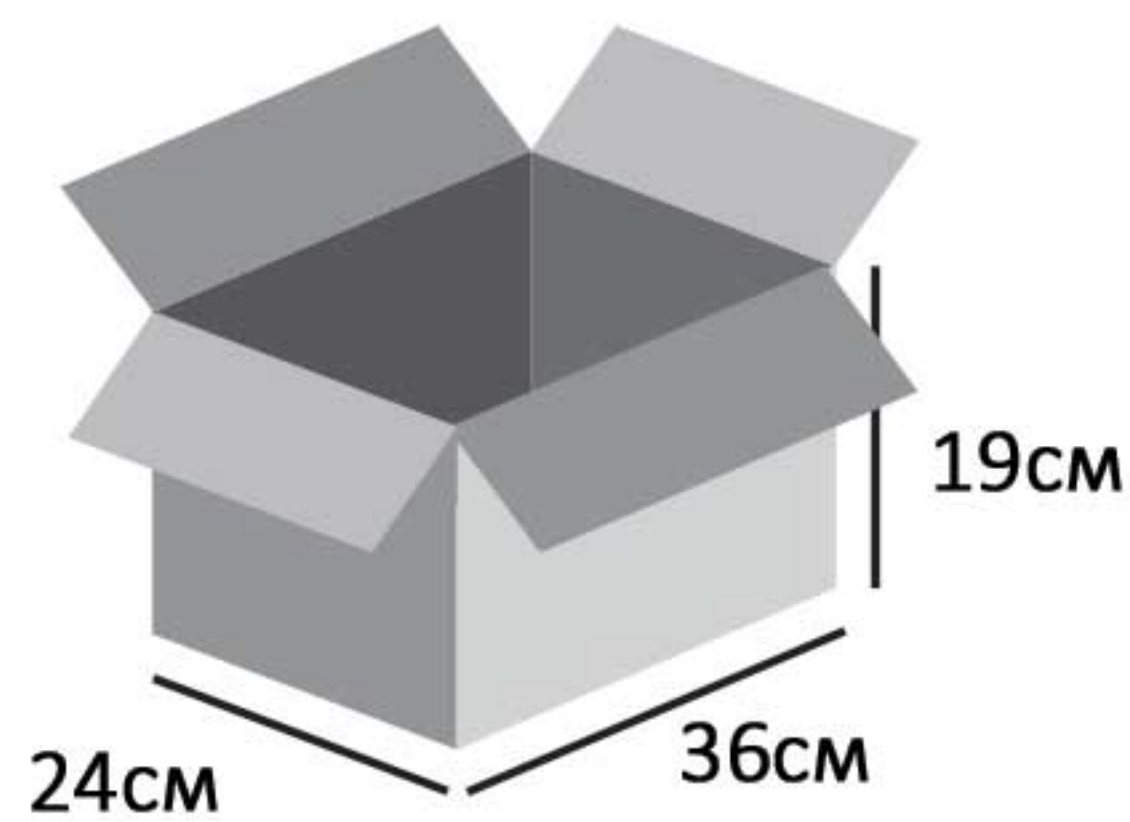

Окопа какао-печенье с кремом

Осопа Cocoa biscuit with Cream



Осора Cocoa biscuit with Cream

Окопа какао-печенье с кремом



Cocoa biscuit with Cream
Какао-печенье с кокосовым кремом

C320



Cocoa biscuit with Cocoa Cream
Какао-печенье с шоколадным кремом

C321

Пищевая ценность

Вкус (на 100г)	Белки	Жиры	Углеводы	Энергетическая ценность
Какао-печенье с кокосовым кремом	6/49	14/75	69/93	427
Какао-печенье с шоколадным кремом	7/58	15	68	427

Комплектация

Картонная коробка = 6 коробок х 24 штуки

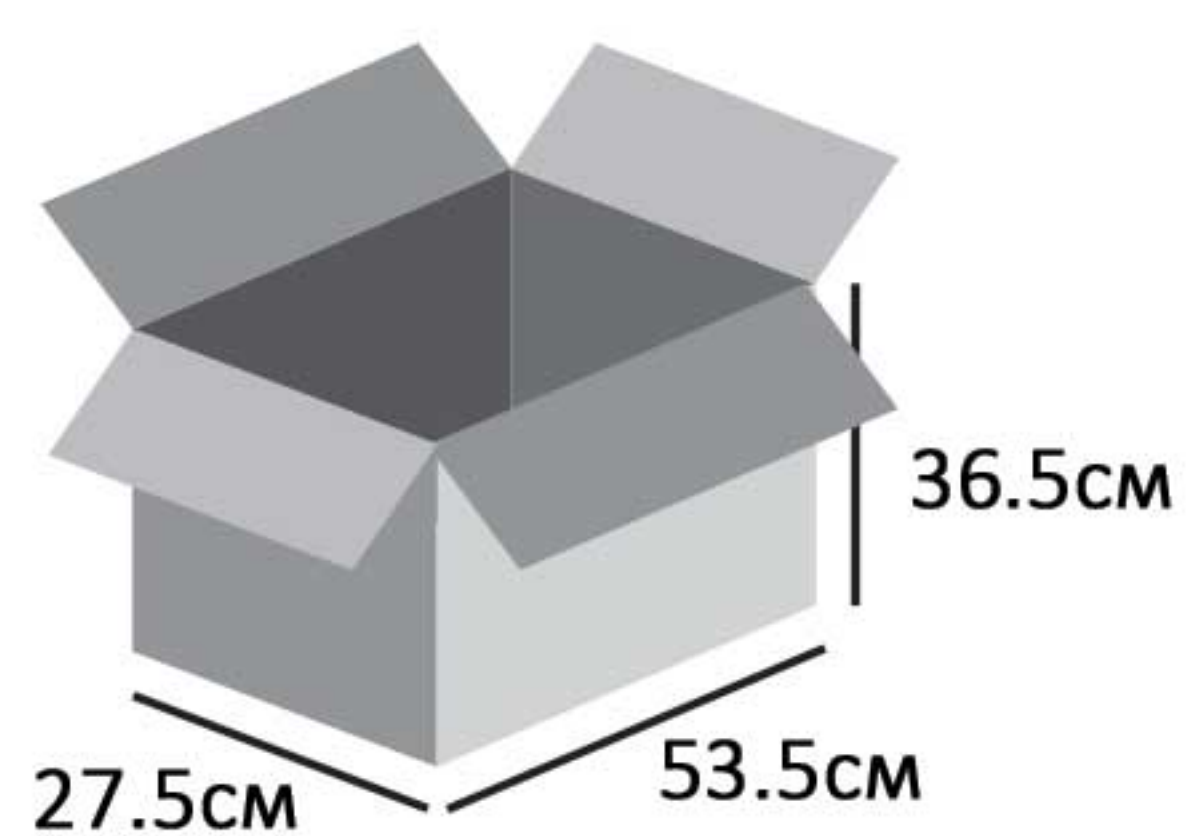

24 штуки в коробке

Копа пшеничное печенье

Copa Wheat Biscuits



Copa Wheat Biscuits

Копя пшеничное печенье



Wheat Biscuit Coconut with Sugar decoration
Пшеничное печенье с кокосом и сахарной посыпкой

C322



Wheat Biscuit Orange with Sugar decoration
Пшеничное печенье с апельсином и сахарной посыпкой

C323

Copa Wheat Biscuits Копа пшеничное печенье

Пищевая ценность

Вкус (на 100г)	Белки	Жиры	Углеводы	Энергетическая ценность
Пшеничное печенье с апельсином и сахарной посыпкой	7/8	17/4	50	467
Пшеничное печенье с кокосом и сахарной посыпкой	7/8	17/4	50	467

Комплектация

Картонная коробка = 6 коробок

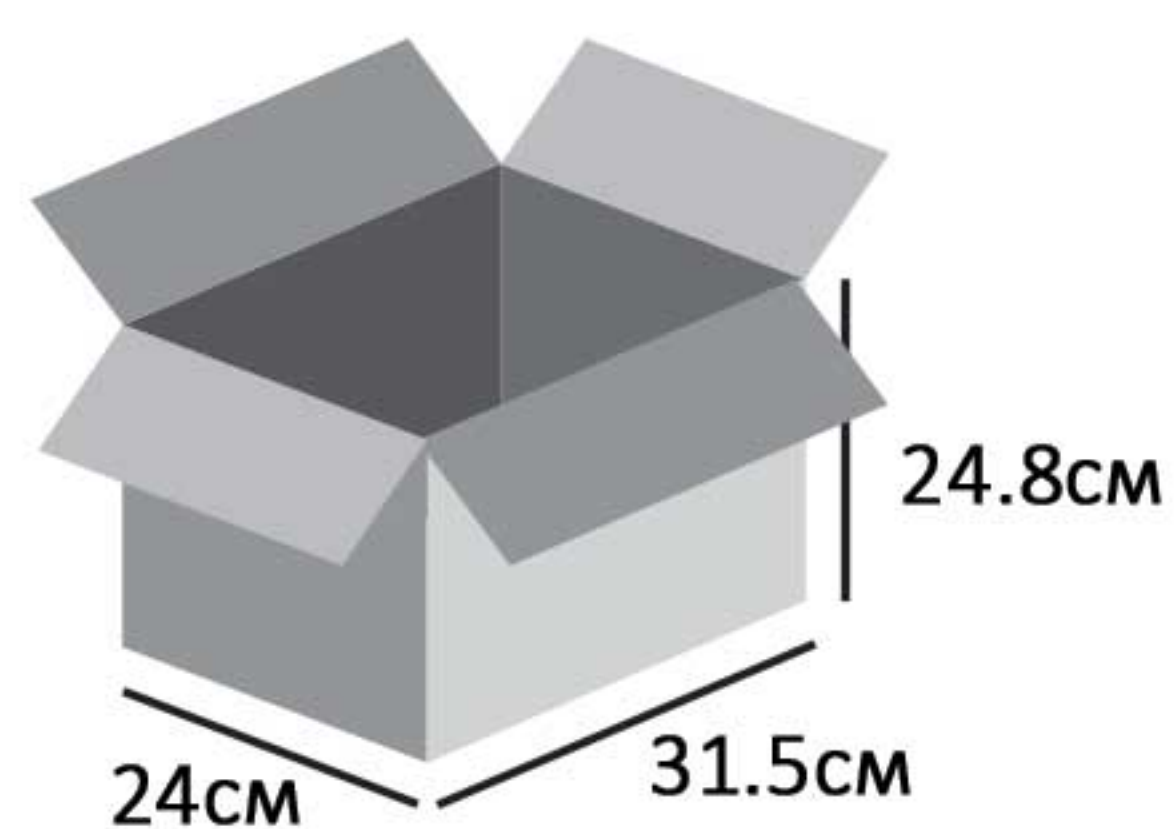

Копаджо ячменное печенье

CopaJo Barley Biscuits



Сорајо Barley Biscuits كوپاڊجو ячменное печенье



Сорајо Dill & Cardamom Barley Biscuits
Сорајо ячменное печенье с кардамоном и укропом

C326

СораJo Barley Biscuits КопаДжо ячменное печенье

Пищевая ценность

Вкус (на 100г)	Белки	Жиры	Углеводы	Энергетическая ценность
СораJo ячменное печенье с кардамоном и укропом	7/33	17	63/63	445

Комплектация

Картонная коробка 900г- 8 коробок

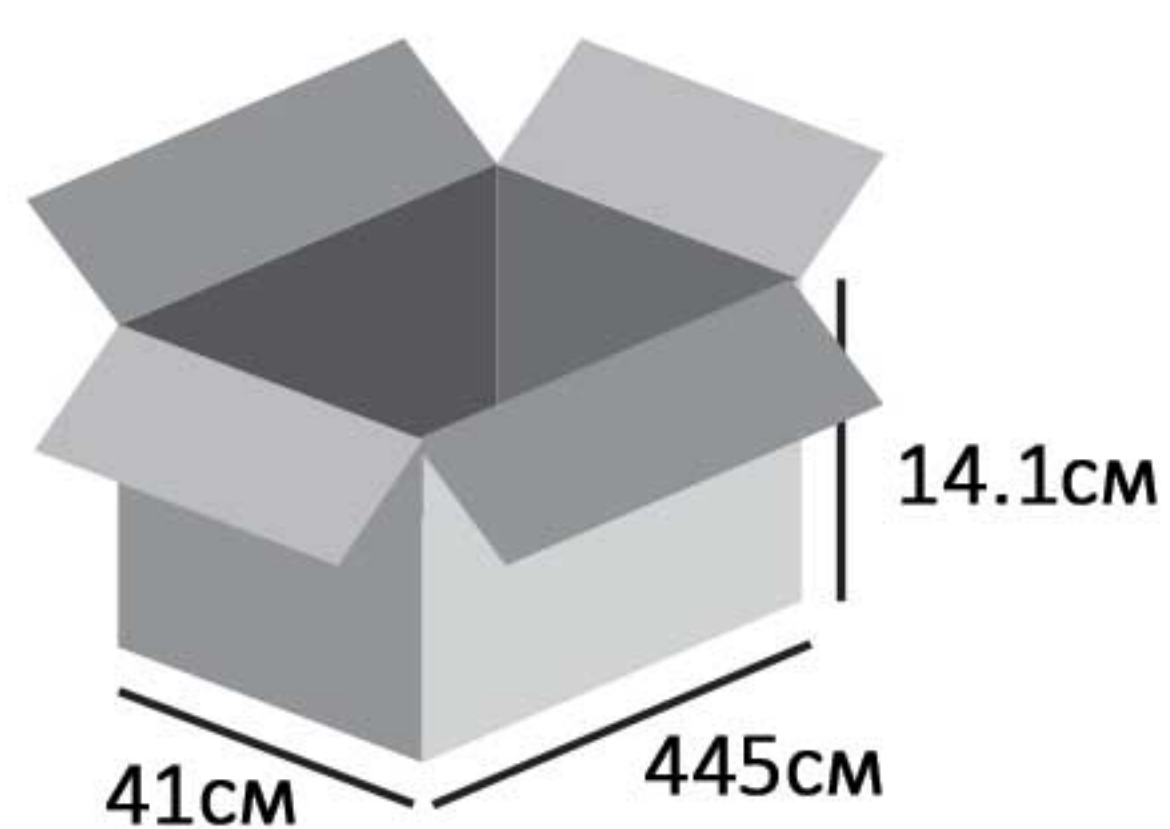

Коробки = 900г



Копа печенье с кремом

Copa Cream Biscuits



Copa Cream Biscuits

Копя печенье с кремом



Cocoa Cream Biscuit
Печенье с шоколадным кремом
С333

Пищевая ценность

Вкус (на 100г)	Белки	Жиры	Углеводы	Энергетическая ценность
Печенье с шоколадным кремом	6/43	21	66	451

Комплектация

Картонная коробка = 24 штуки (Прямоугольные)

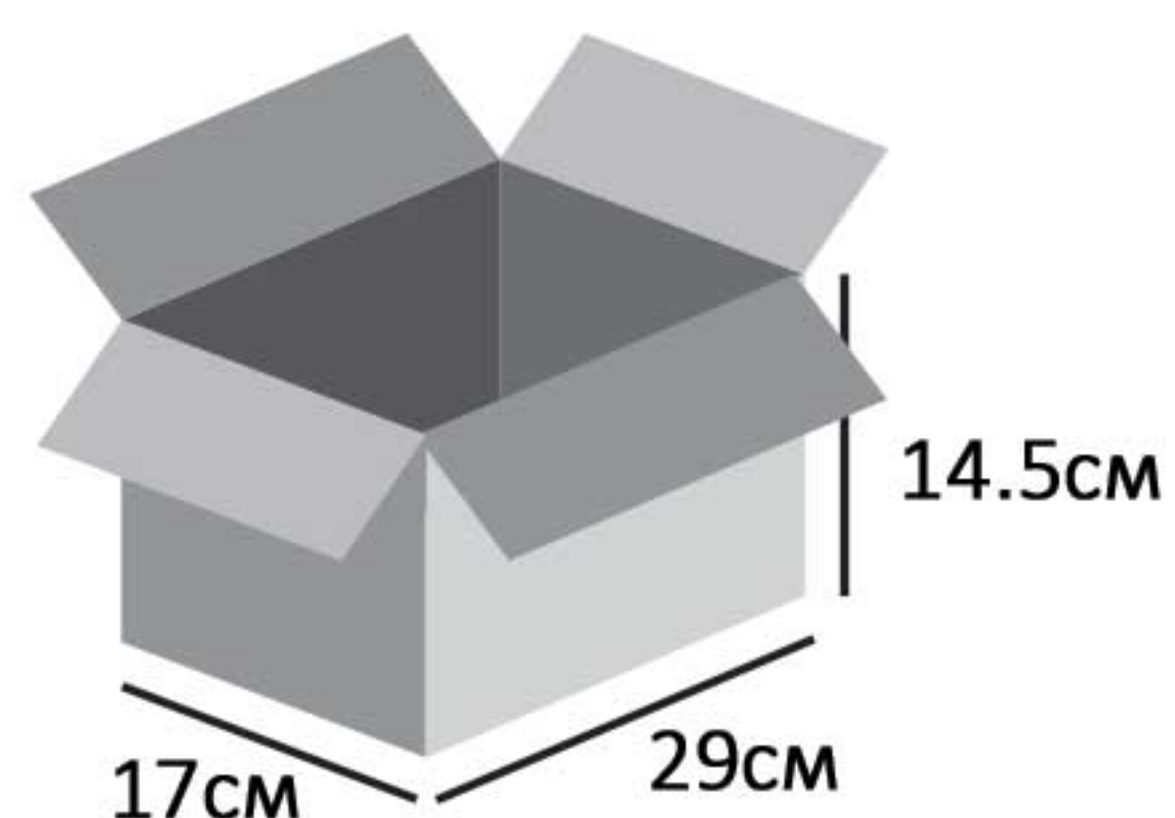

Копа шоколадное печенье с шоколадной крошкой

Copa Cocoa biscuits with chocolate chips



Cocoa biscuits with chocolate chips كوكا شوكладное печенье с шоколадной крошкой



C337

Пищевая ценность

Вкус (на 100г)	Белки	Жиры	Углеводы	Энергетическая ценность
Шоколадное печенье с шоколадной крошкой	7	21	65	468

Комплектация

Картонная коробка 60г = 64 штуки

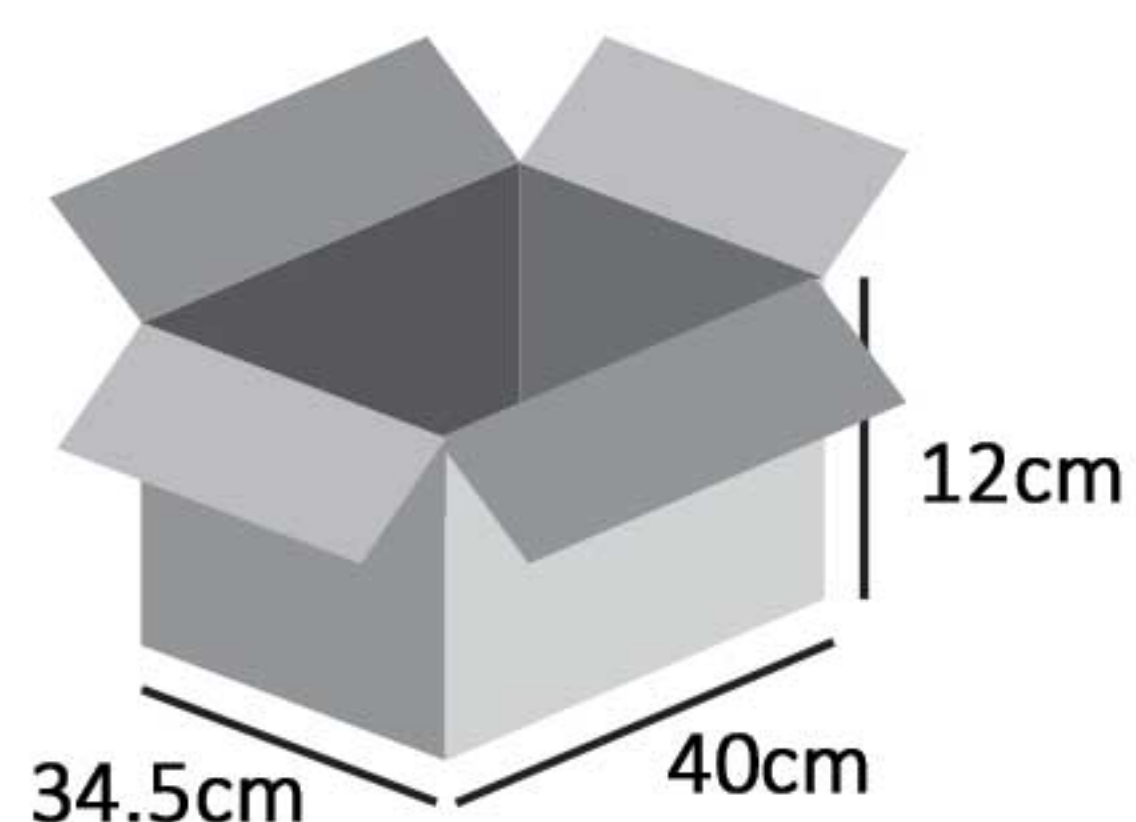

Мультизлаковый бисквит Copa Multi cereals biscuit

Copa Multi Cereals Biscuit



Copa Multi Cereals Biscuit MULTI-CEREAL BISCUIT COPA Мультизлаковый бисквит Copa Multi cereals biscuit



Copa Multi cereals biscuit
Мультизлаковый бисквит Copa Multi cereals biscuit
C341

Cora Multi Cereals Biscuit Мультизлаковый бисквит Cora Multi cereals biscuit

Пищевая ценность

Вкус (на 100г)	Белки	Жиры	Углеводы	Энергетическая ценность
Мультизлаковый бисквит Cora Multi cereals biscuit	8	17/5	55	410

Коробка 24

Картонная коробка 94

Комплектация

Картонная коробка = 4 коробок по 24 штуки

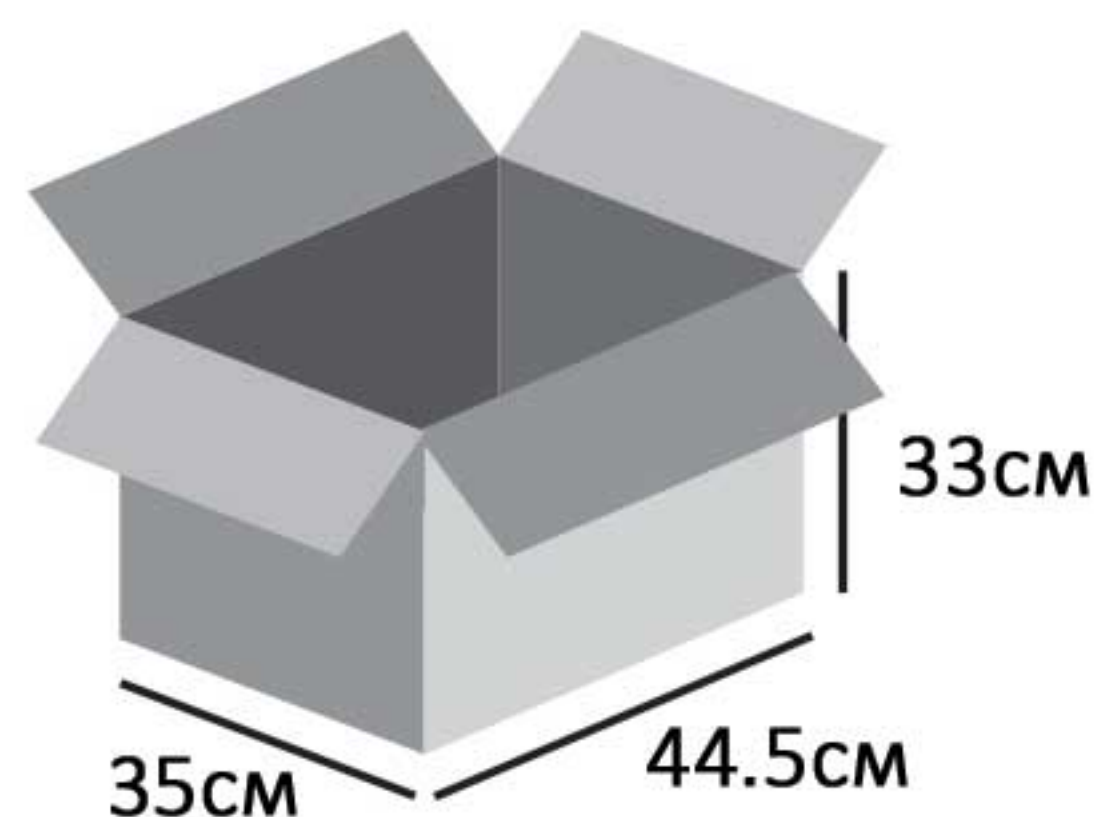



Желе \ Пудинг \ Кофе

Jelly \ Pudding \ Coffee

Копа Пудинг

Сора Руддинг



Copa Pudding

Копа Пудинг



Banana Pudding
Банановый пудинг
C425



Strawberry Pudding
Клубничный пудинг
C427

Пищевая ценность

Вкус (на 100г)	Белки	Жиры	Углеводы	Энергетическая ценность
Банановый пудинг	0/93	1/85	82/95	352/19
Клубничный пудинг	0/93	1/85	82/95	352/19

Комплектация

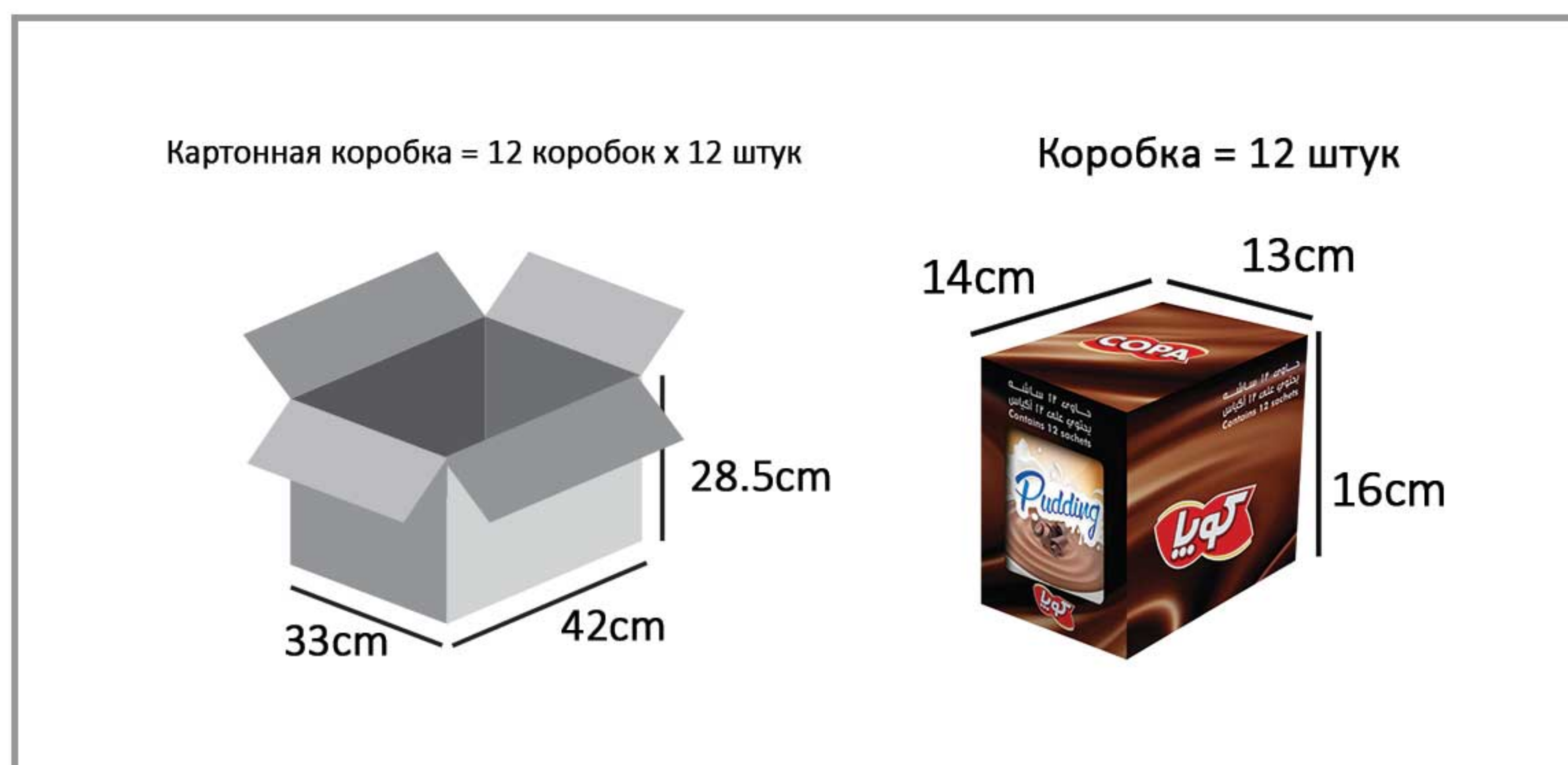

Как приготовить:
 Растворите содержимое пакетика в 750 мл (3 стаканах) холодного молока, поставьте на огонь и мешайте до кипения, продолжайте мешать еще 2-3 минуты до загустения (во время готовки мешайте непрерывно), затем выложите массу в маленькие тарелки и поставьте остывать в холодильник.

How to prepare:
 Dissolve the sachet content into 750 ml (3 glasses) cold milk, stir on heat until boiling, continue stirring about 3-2 minutes until the dessert is thick (during baking continuously stir), then pour it in small dishes and keep it in refrigerator

طريقة التحضير:
 تحلوا محتويات الحزمة في ٧٥٠ ميلي لتر (٣ أكواب) من الحليب البارد اختلطوا على الحرارة حتى تغلي و استمرروا الحرارة حول دقيقتين حتى ٢-٣ دقائق ليتماسك الحلو. (يجب استمرار التخليط طول الطبخ. متواصلًا)، ثم صبوة في الحاويات الصغيرة و اجعلوه في التلاجة

	X1
Пакетик	—
Шоубокс	12
Картонная коробка	144



Коча пудинг быстросго приготвления

Copa Instant Pudding



Copa Instant Pudding Копа пудинг быстрого приготовления



Vanilla Instant Pudding

Ванильный пудинг быстрого приготовления

C432



Cocoa Instant Pudding

Шоколадный пудинг быстрого приготовления

C435

Copa Instant Pudding كوپا پودينج بيسروبو اريغووولونو

Пищевая ценность

Вкус (на 100г)	Белки	Жиры	Углеводы	Энергетическая ценность
Шоколадный	2/80	1/60	84	360
Ванильный	0/18	0/11	91	370

Комплектация



Как приготовить:
Смешайте содержимое с 500 мл (2 стаканами) холодного молока. Хорошо взбейте миксером до однородности. Подождите 2-3 минуты, и пудинг будет готов.



How to prepare:
Pour content with 500ml (2 glasses) of cold milk texture
Mix it well with a mixer
Serve into recipients and wait 2-3 minutes. It will be ready



طريقة التحضير:
بفرغ محتوى الظرف في ٥٠٠ ميلي لتر (٢ كاس) من البارد الحليب و يحرك
ثم يخلط بشكل متجانس باستخدام الخلاط او بالخفق
بعد ٢-٣ دقائق يصبح جاهزا للتقديم

	X1
Пакетик	—
Шоубокс	12
Картонная коробка	144



Копа кофе 3 в 1

Copa 3 in 1 Coffee



Copa 3 in 1 Coffee

Копа кофе 3 в 1



Classic Coffee
Классический кофе
C448



Hot Chocolate
Горячий шоколад
C439



Irish cream Coffee
Кофе Ирландский крем
C453

Сора 3 in 1 Coffee

Копа кофе 3 в 1

Пищевая ценность

Вкус (на 100г)	Белки	Жиры	Углеводы	Энергетическая ценность
Классический кофе	3/48	9/92	53/08	348/44
Кофе Ирландский крем	3/48	9/92	53/08	348/44
Горячий шоколад	12/21	3/02	41/93	318/86

Комплектация

Картонная коробка = 12 коробок x 20 штук

Картонная коробка = 6 пачек x 40 штук







12 штук в коробке 40 штук в пачке



Коробка	20	--
Пачка	--	40
Картонная коробка	240	240

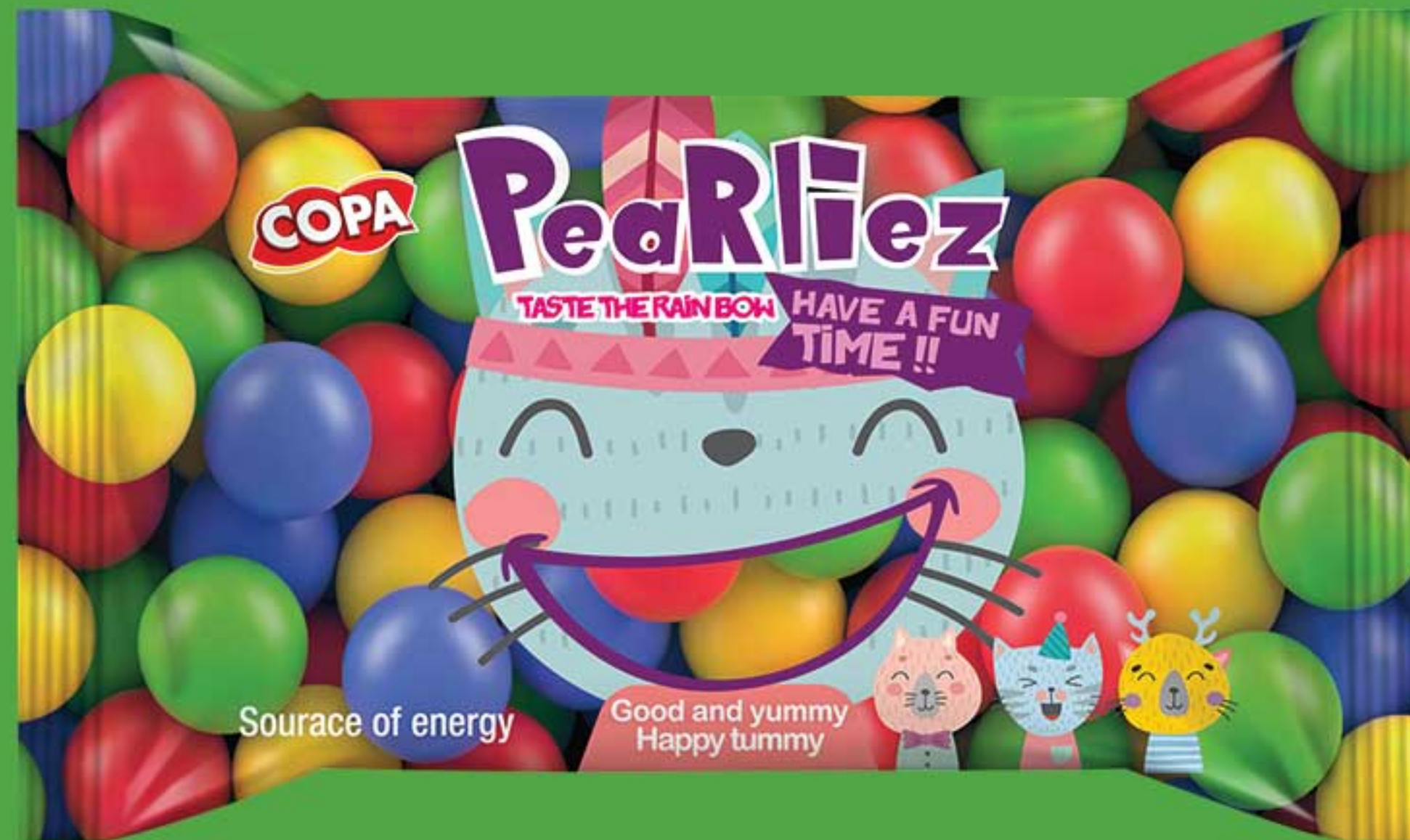



Драже \ Жвачки

Dragee \ Chewing gum

Копя Перлиз

Copa Pearliez





Sachet Pearliez
драже Pearliz в пакетике
C501



Sachet Peanut Pearliez
Драже арахис в шоколаде
C504

Пищевая ценность

Вкус (на 100г)	Белки	Жиры	Углеводы	Энергетическая ценность
драже Pearliez в пакетике	2/5	21/8	72/1	460
Драже арахис в шоколаде	10/2	29	57/1	530/2

Комплектация



Коробка	28	24
Картонная коробка	224	144



Картонная коробка = 6 коробок

Картонная коробка = 8 коробок

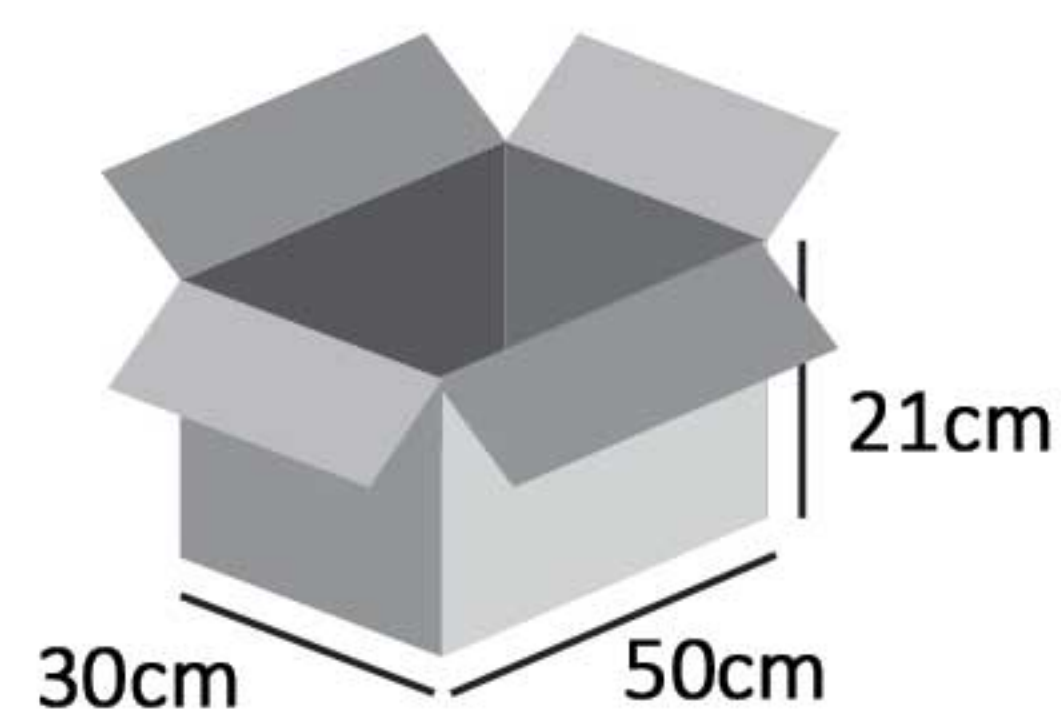
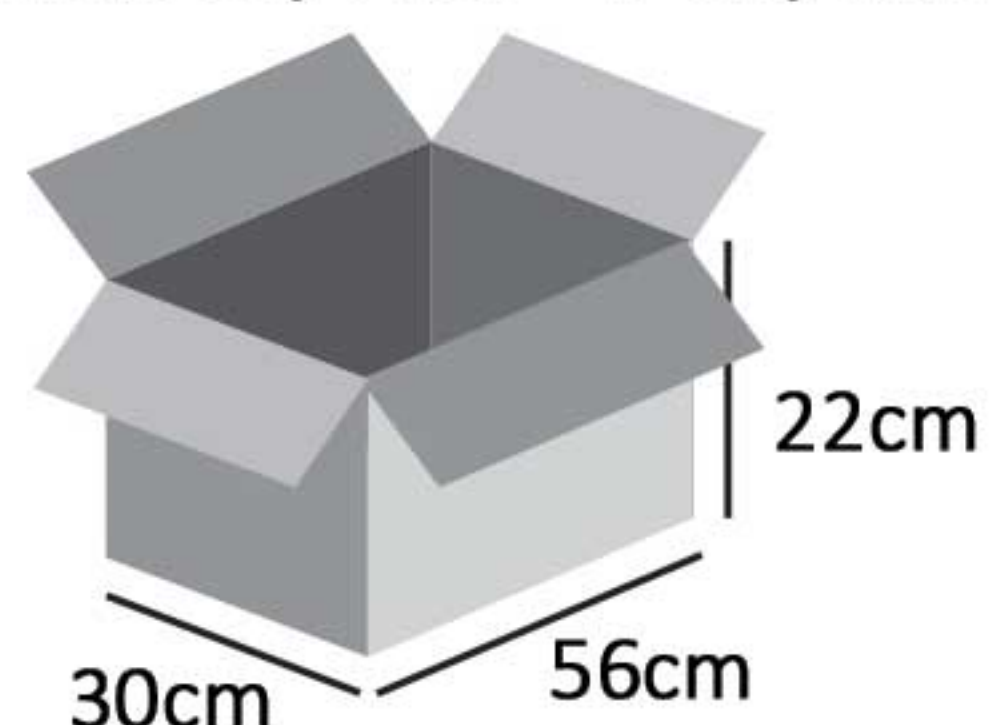

Жевательная резинка ЭксФаст без сахара

Xfast Sugar free Chewing gum



Xfast Sugar free Chewing gum Жевательная резинка ЭксФаст без сахара



Sugar free Mint Chewing gum
Жевательная резинка с мятой без сахара
X510-X512

Xfast Sugar free Chewing gum Жевательная резинка ЭксФаст без сахара

Комплектация

	X10	50gr
Шоубокс	20	6
Картонная коробка	600	72





Эксклюзив в России и Странах СНГ от ООО «Лорд»

  +7 (926) 024-20-20 / +7 (495) 740-09-56  info@lordteam.ru

Главный офис: ул. Белучистан, ул. Гиша, 58
Тегеран, Иран

Телефакс: +98-21-41638000

Завод 1: 8-я Восточная улица, промышленная
зона Симин дашт, Карадж-Иран

Тел: +98-263-6613910

Завод 2: 3-й Голестан, промышленная зона
Бахарестан, Карадж-Иран

Тел: +98(26) 36670558

DUBAI - UAE

DAFZA

Office no 341. Block 4EB

Tel: +971 4 204 53 72

Mobil: +971 56 454 1298

Email: Info@lordteam.ru